

# OVERSCHORT

1

Draag een masker tijdens het stikken en zorg voor regelmatige handhygiëne.

Volg bij het maken van deze overschort nauwgezet alle stappen inclusief de richtlijnen m.b.t. hygiëne.

Meer info vind je via [www.creativestegen corona.be](http://www.creativestegen corona.be).

Print het patroon op A4 formaat.  
Knip de kaders uit,  
puzzel de nummers tegen elkaar  
en kleef de delen aan elkaar vast.

Print altijd op ware grootte  
en dus zonder te verscalen!

Gebruik het testvak om na te gaan  
of de pdf correct werd geprint.

Klaar met puzzelen? Dan ziet het er zo uit!

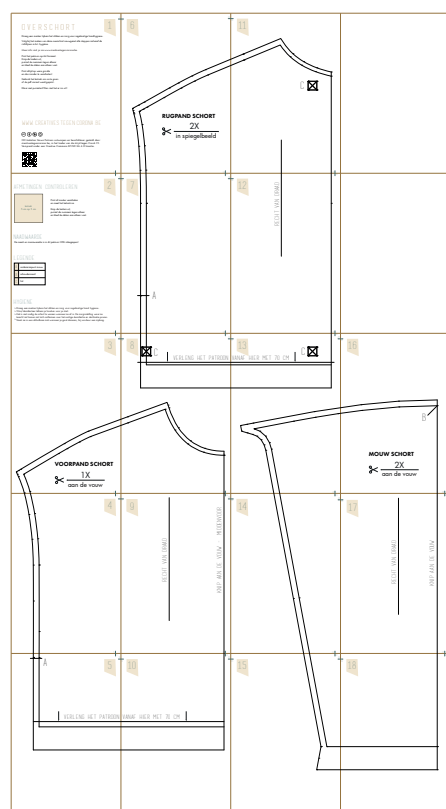

[WWW.CREATIVESTEGENCORONA.BE](http://WWW.CREATIVESTEGENCORONA.BE)



CiC-Isolation Gown Patroon ontworpen en beschikbaar gesteld door [creativestegencorona.be](http://creativestegencorona.be), in het kader van de strijd tegen Covid-19. Verspreid onder een Creative Commons BY-NC-SA 4.0 licentie.

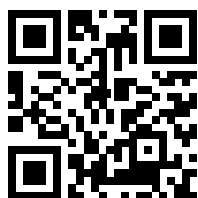



# AFMETINGEN CONTROLEREN



Print af zonder verscalen en meet het testvak na.

Knip de kaders uit, puzzel de nummers tegen elkaar en kleef de delen aan elkaar vast.

# NAADWAARDE

De naad- en zoomwaarde is in dit patroon WEL inbegrepen!

# LEGENDE

A	onderarmspunt mouw
B	schoudernaad
C	lint

# HYGIENE

- > Draag een masker tijdens het stikken en zorg voor regelmatige hand hygiene.
- > Was/desinfecteer telkens je handen voor je start.
- > Het is niet nodig de schort te wassen wanneer ze af is. De zorginstelling waar ze terecht zal komen zal zich ontfemen over het nodige desinfectie en sterilisatie proces.
- > Steek ze in een afsluitbare zak wanneer je gaat doneren, bij voorkeur een zipbag.

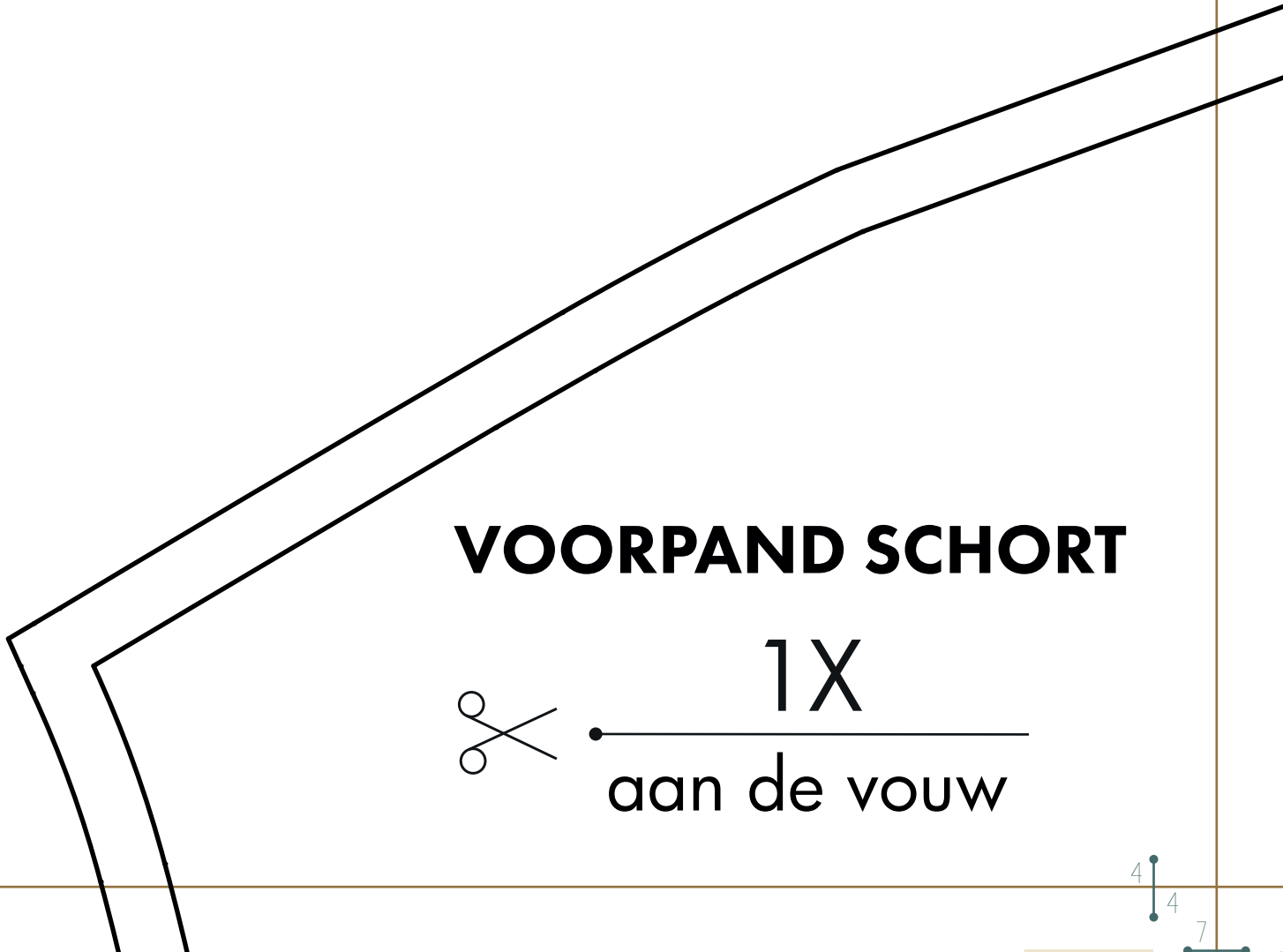
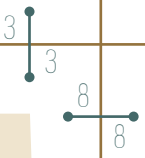

# VOORPAND SCHORT

 1X  
aan de vouw





4

4

7

7

5

5

6

6

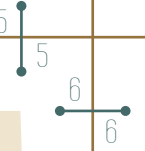

A



VERLENG HET PATROON VAN

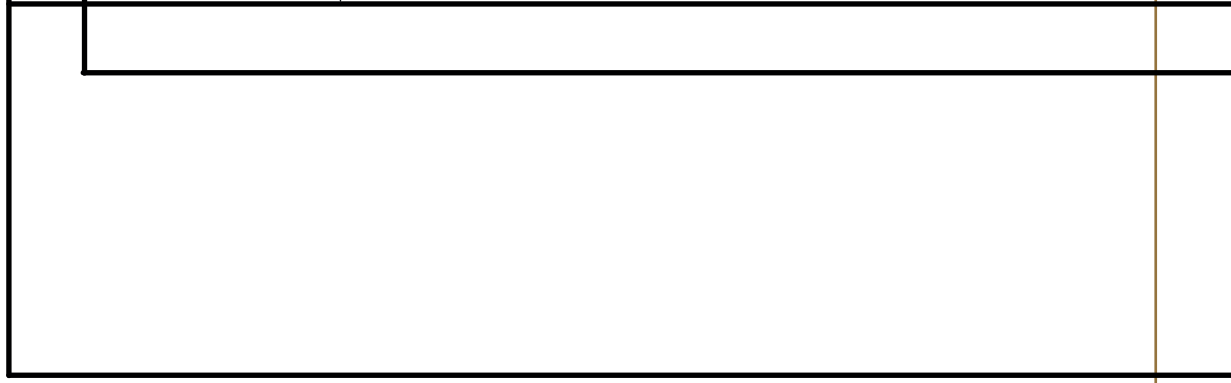

1  
1

6

10  
10

# RUGPAND SCHORT

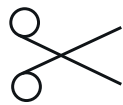
 2X  
in spiegelbeeld

2  
9

11  
11  
18

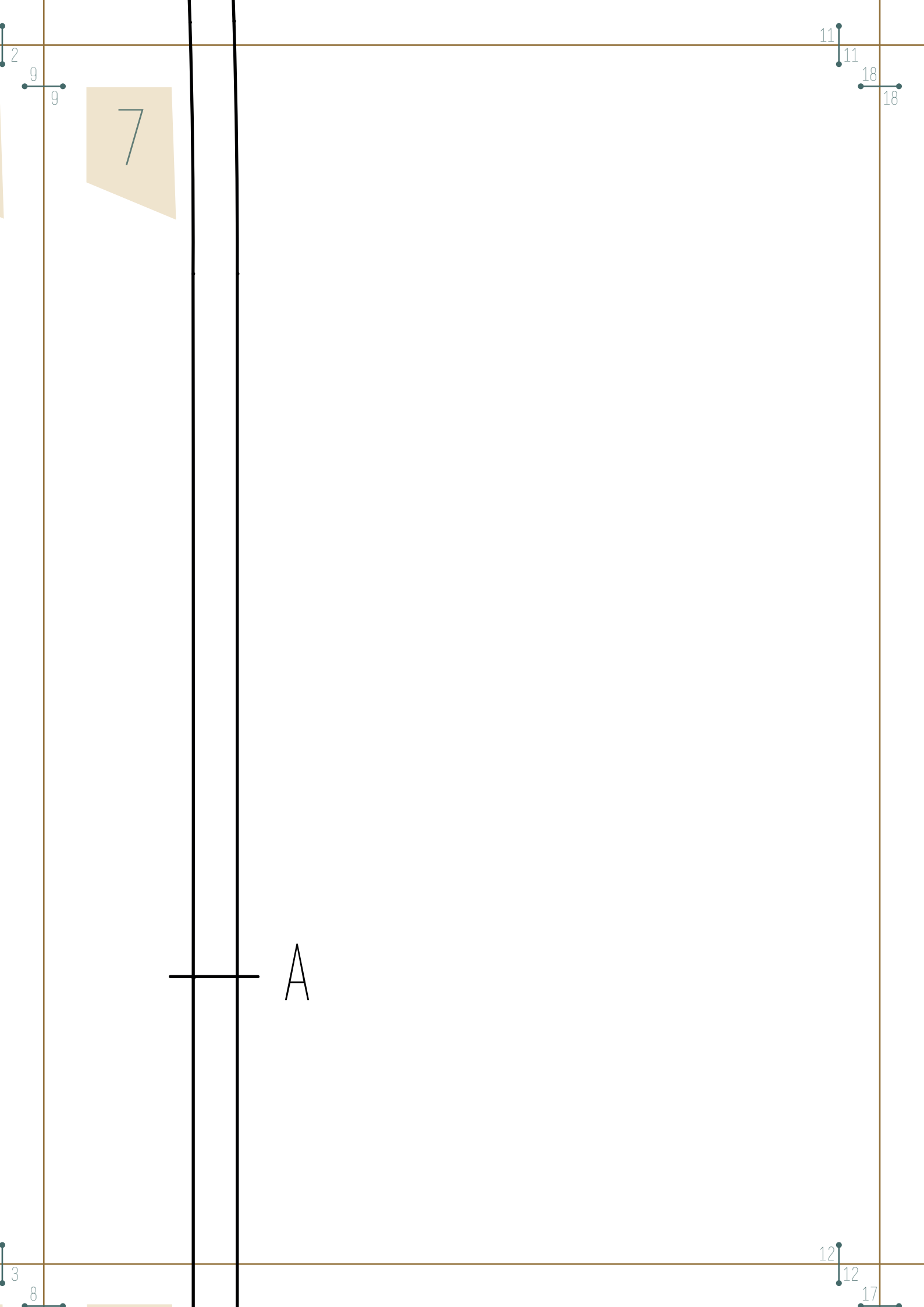

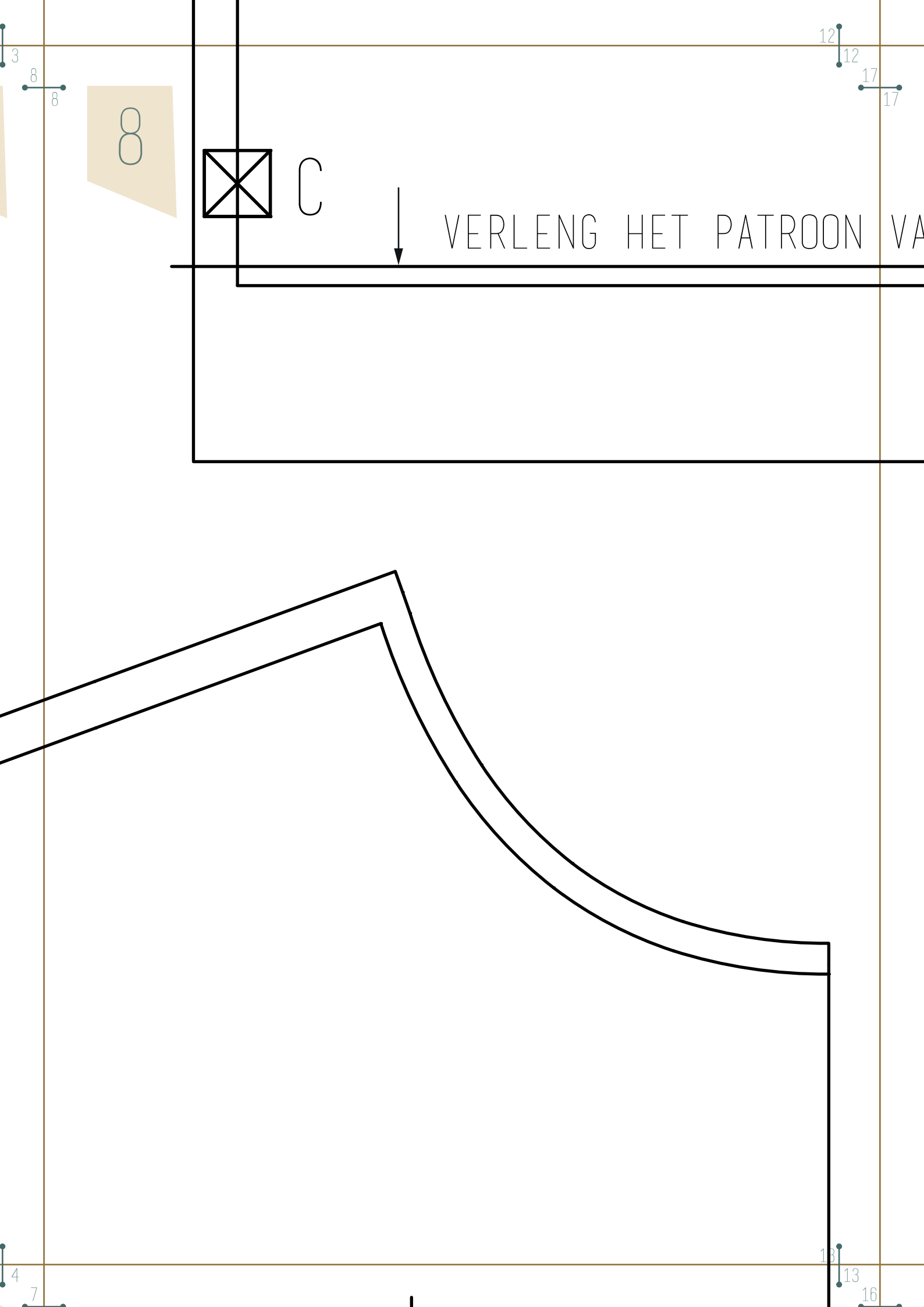

8

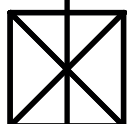

C

VERLENG HET PATROON VAN

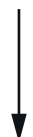



4  
7  
7



RECHT VAN DRAAD

---

KNIP AAN DE VOUW - MIDDENVOOR

5  
6

13  
13  
16  
16  
14  
14  
15



ON VANAF HIER MET 70 CM

10

10  
10

11

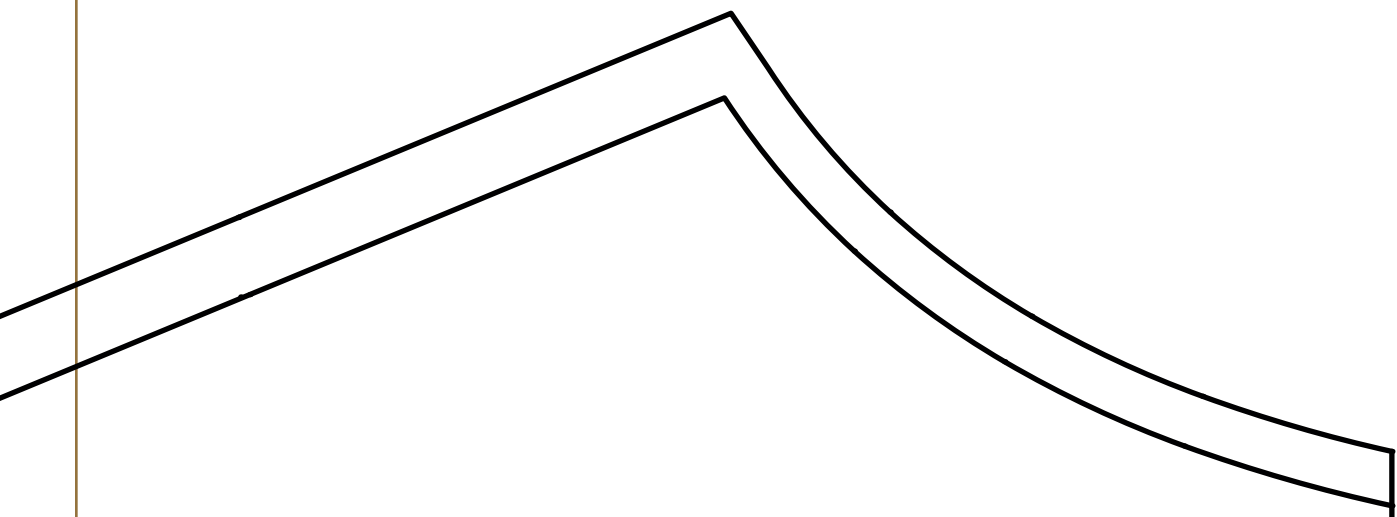

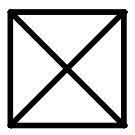
C 

11  
18

19  
19

11  
18  
18

12

RECHT VAN DRAAD

19  
19

12  
17

20  
20  
25

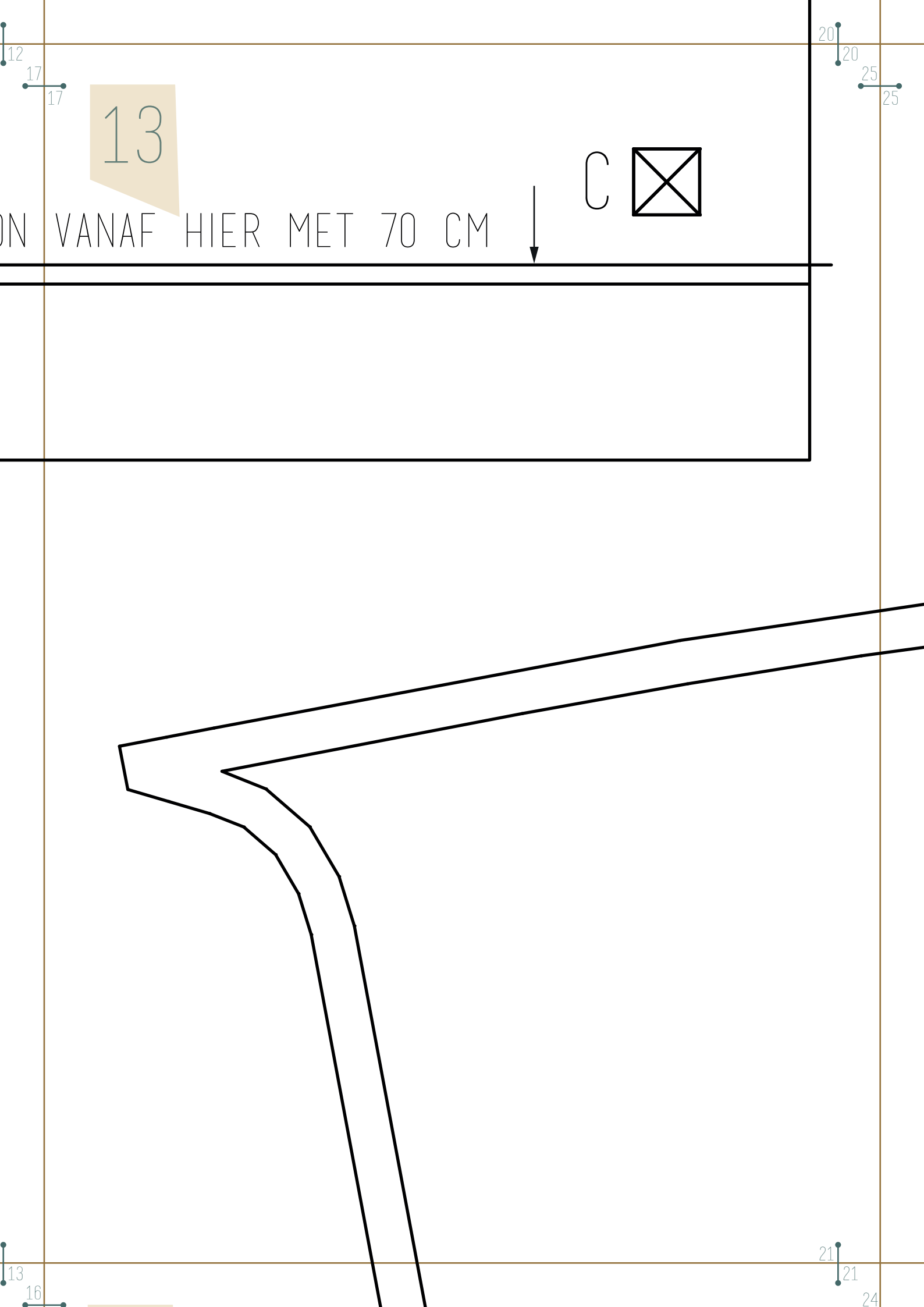

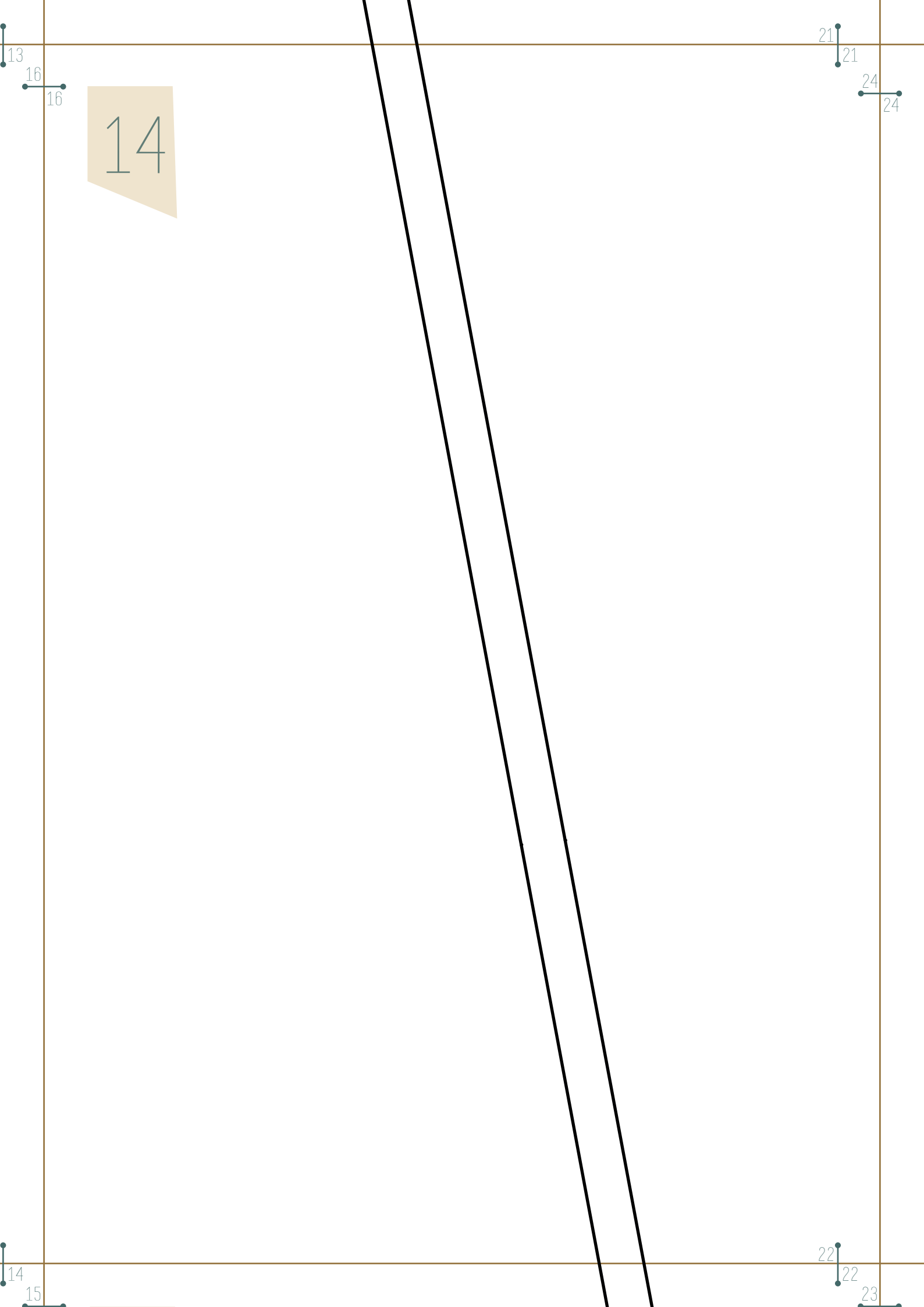

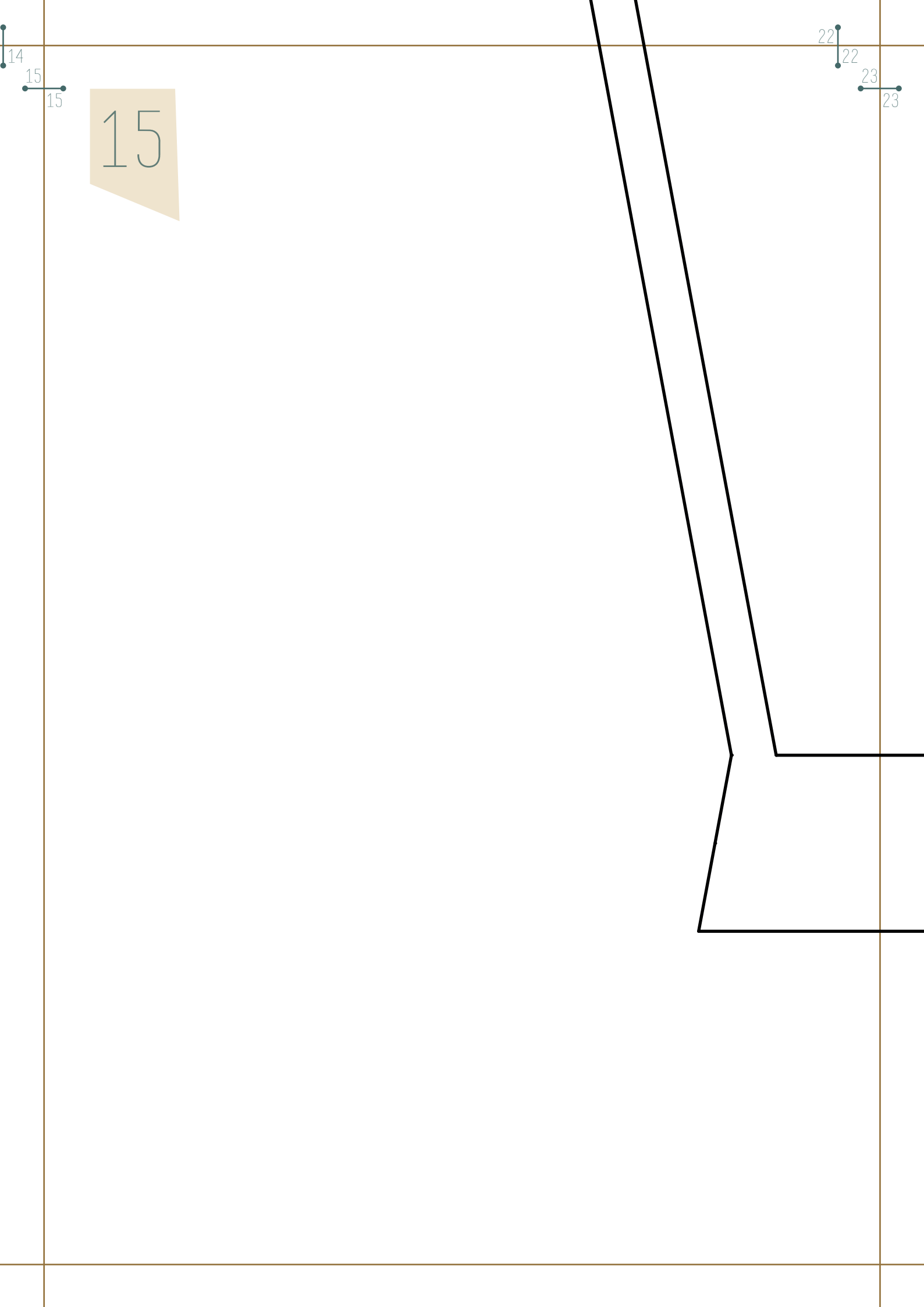

15

14

15

15

22

22

23

23

16

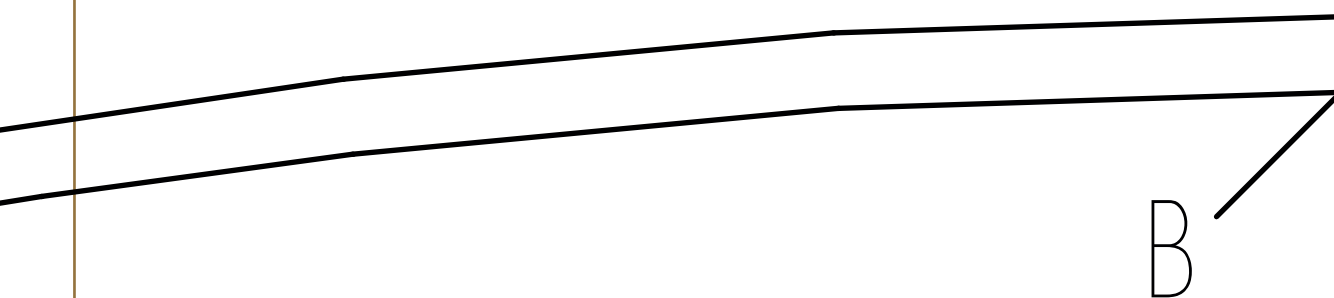

## MOUW SCHORT

  $\frac{2X}{\text{aan de vouw}}$



17

RECHT VAN DRAAD

KNIP AAN DE VOUW

22  
23  
23

18

27  
27